

ALCO

**Formmaschine**

PRO Serie



Verbessertes Füllprinzip für präziseres  
Formen und unbegrenzte Flexibilität bei der  
Formgebung Ihrer Produkte



# alco Formmaschine PRO Serie



Individuell gestaltbare und gewichtsgenaue Formplatten bieten Ihnen volle kreative Freiheit in industriellem Maßstab

Die Formmaschine wird in der Regel mit anderen alco Anlagen kombiniert, insbesondere mit dem Doppelwellen-Paddelmischer und der Beschichtungstechnik, um einen reibungslosen Arbeitsablauf bei der Verarbeitung in der Linie zu erreichen.

## Vorteile

- Hervorragende Ergebnisse bei einer breiten Palette von Produkten bei maximaler Ausbeute
- Verbessertes Füllprinzip mit über 70 Takten pro Minute für eine noch präzisere Produktion
- Vollständig kontrollierte und effiziente Produktionszeiten
- Geeignet für Rohmassen unterschiedlicher Viskosität, von pastös bis grobstückig
- Schnell auswechselbare Formplatten in 2, 2,5 oder 3D

## Das Standardmodell eignet sich für kleinere Produktionskapazitäten

- kostensparende Alternative zur PRO Serie
- verfügbar mit 400 & 600 mm Bandbreiten
- bis zu 55 Takte pro Minute (produktspezifisch)
- Formplatten können sowohl in der PRO- als auch in der Standardversion verwendet werden
- Bewährte und robuste Bauweise sowie Technik



Besuchen Sie die voll ausgestatteten Lebensmitteltechnologiezentren von JBT in Helsingborg, Schweden, Livingston, Großbritannien oder Bad Iburg, Deutschland und testen Sie die alco Formmaschine mit Ihren eigenen Produkten und Rezepten.



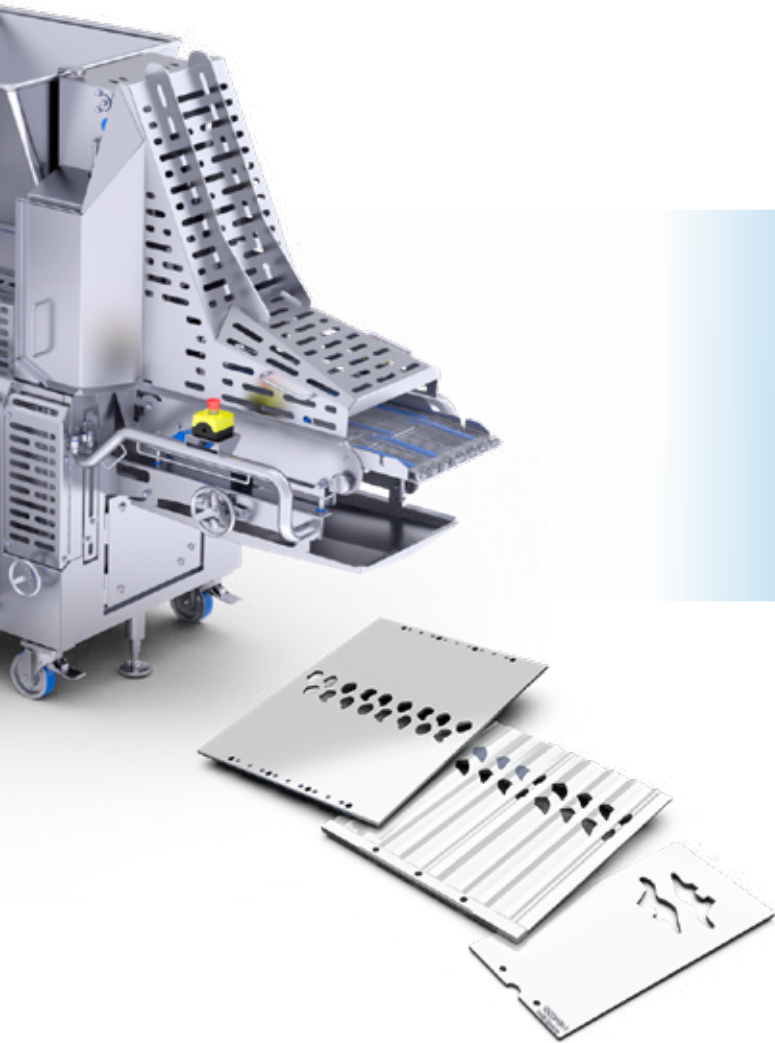

## Hohe Hygienestandards

- Konstruiert nach aktuellen Hygiene- und Sicherheitsstandards für höchste Produktsicherheit
- Einfache Bedienung und gründliche Reinigung bei maximaler Sicherheit und Effizienz
- Optimierte Wartungsklappen, Dichtungssysteme und Umplatzierung einzelner Komponenten
- Minimierte Restmengen in Trichter und Schnecken durch optimale Zuführung der Produktmasse zum Formwerkzeug

## Moderne Steuerungstechnik

- Intuitive Bedienbarkeit über ein Touchpanel mit Rezepturverwaltung für eine präzise Steuerung verschiedener Parameter
- Da jede Maschine der PRO Serie mit einem SPS-Touchpanel ausgestattet ist, wird die Navigation innerhalb der gesamten Produktionslinie immens vereinfacht

## Breite Palette an zusätzlicher Ausstattung

- Erstellen Sie Ihre eigenen Form-, Schneid- und Entlüftungsplatten
- Neues Auslaufband mit eigenem Antriebssystem bietet mehr Einstellmöglichkeiten und einfachere Kalibrierung sowie Reinigung
- Zahlreiche Ausstattungsoptionen wie z.B. Klösschenrollband, Reinigungswagen, Brückenbrecher für sehr zähe Massen, etc.

## Flexible Lösungen für Anforderungen und Anwendungen in der Lebensmittelverarbeitung

Alle alco Maschinen entwickeln sich mit den Anforderungen der Industrie, in der Innovation, Vielseitigkeit und Zuverlässigkeit entscheidend sind. Flexible Lösungen können für alle Lebensmittelproduzenten entwickelt werden, ob groß oder klein, und jede alco Formmaschine kann so konfiguriert werden, dass sie individuelle Anforderungen und eine breite Palette von Anwendungen erfüllt, einschließlich:

- Burger
- Fleischbällchen
- Frikadellen
- Formschnitzel
- Nuggets
- Fischstäbchen
- Plant-Based Produkte

# Die JBT ALCO Formmaschine AFM PRO - Bringt Ihr Produkt in Form

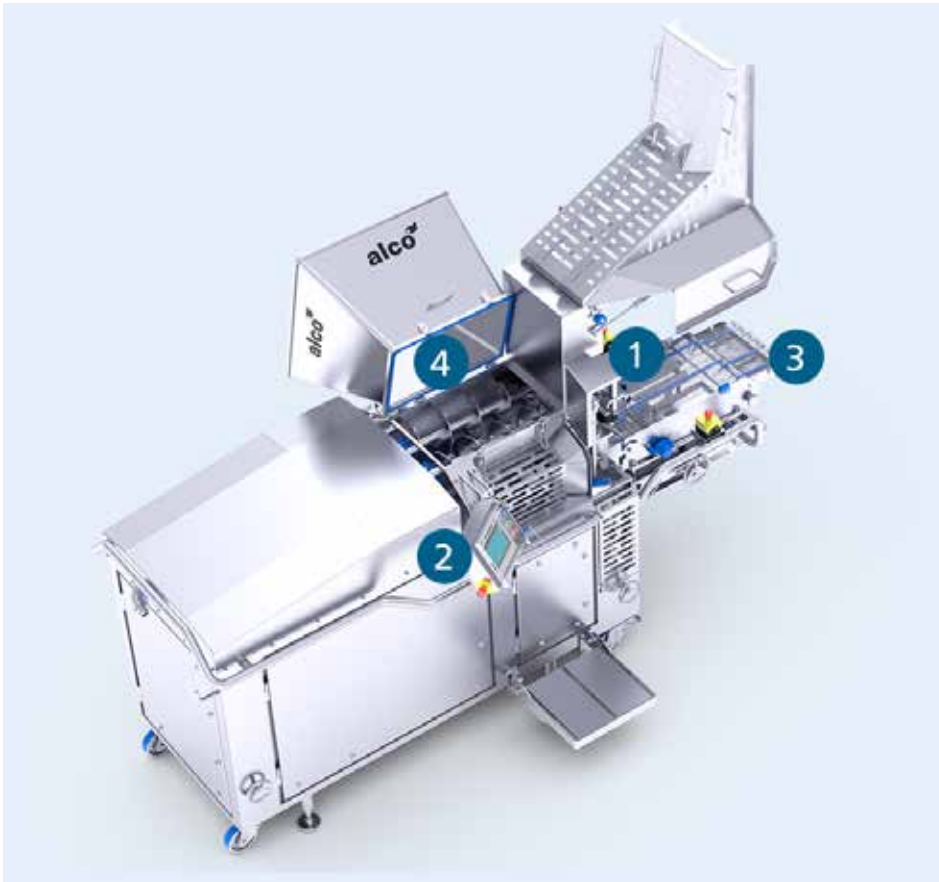

## 1 Hochleistungsfüllsystem

entwickelt einen Pressdruck bis zu 80 bar und ermöglicht so die Verarbeitung von Rohmassen mit hoher Geschwindigkeit. Ein optionaler Luftausstoßer ermöglicht weitere Produktionsvarianten

## 2 SPS-Steuerung

steuert die Anlage smart und bedienerfreundlich über ein Touchpanel mit Funktionen wie Rezepturverwaltung, etc.

## 3 Verbessertes Auslaufband

mit eigenem Antriebssystem bietet ein höheres Maß an Einstellmöglichkeiten

### Optional

## 4 Brückenbrecher inkl. verstärktem Trichteraufsatz

treibt bei sehr zähen Massen die Brecherwelle pneumatisch an und sorgt für eine kontinuierliche Zufuhr der Masse in die Schnecken.

### Reinigungswagen

ermöglicht das Lagern, Fixieren und einfache Reinigen aller losen Anbauteile der Maschine.

## WIR SIND IHRE QUELLE FÜR PROFITABLE VERARBEITUNGSLÖSUNGEN

JBT ist ein führender Anbieter von integrierten Lösungen für die Lebensmittelverarbeitung. Von einzelnen Maschinen bis hin zu kompletten Verarbeitungslinien steigern wir den Wert und sichern die Qualität, den Nährwert und den Geschmack von Lebensmittelprodukten. Mit einer lokalen Präsenz auf sechs Kontinenten ist JBT in der Lage, unseren Kunden und Partnern in der Lebensmittelindustrie schnell das Know-how, den Service und die Unterstützung zu bieten, die sie benötigen, um auf dem heutigen wettbewerbsorientierten Markt erfolgreich zu sein.



### North America

JBT Corporation  
1622 First St.  
Sandusky, OH 44870  
USA  
Phone: +1 419 626 0304  
E-mail: process-solutions@jbt.com

### Europe

John Bean Technologies AB  
Rusthällsgatan 21, Box 913  
SE-251 09 Helsingborg  
SWEDEN  
Phone: +46 42 490 4000  
E-mail: info-europe@jbt.com

### Asia

John Bean Technologies Ltd.  
No. 2525 FYI Center Building 2, 9th Floor  
Unit No. 2/901-2/903, Rama IV Road  
Klongtoei, Bangkok 10110, THAILAND  
Phone: +66 2257 4000  
E-mail: infoasia-jbtfoodtech@jbt.com

### Latin America

John Bean Technologies  
Máquinas e Equipamentos Industriais Ltda.  
Av. Eng. Camilo Dinucci 4605  
14808-900 Araraquara, São Paulo, BRAZIL  
Phone: +55 16 3301 2000  
E-mail: latinamerica.info@jbt.com



We're with you, right down the line.™

[jbt.com/foodtech](http://jbt.com/foodtech)